



Bruks- och installationsanvisning

Tvättmaskin

PW 5065

Bruksanvisningen ska **ovillkorligen** läsas innan tvättmaskinen installeras och tas i bruk. Därmed undviker man olyckor och skador på tvättmaskinen.

sv - SE

M.-Nr. 07 110 710

Bidra till att skona miljön

Transportförpackning

Emballaget skyddar maskinen mot transportskador. Förpackningsmaterialen är valda med hänsyn till miljön och är därför återvinningsbara.

Emballage som återförs till materialkretsloppet innebär minskad råvaruförbrukning och mindre mängder avfall. Ditt försäljningsställe kan återta transportförpackningen för återvinning.

Hantering av uttjänad maskin

Elektriska och elektroniska maskiner som tjänat ut består av material som kan återanvändas. De innehåller dock även skadligt material som är nödvändigt för maskinernas funktion och säkerhet. Om detta slängs i hushållsavfallet eller hanteras på fel sätt kan det leda till hälsorisker eller skador på miljön. Lämna därför på inga villkor den uttjänade maskinen i hushållsavfallet.

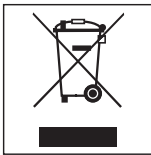

Lämna i stället in uttjänade elektriska och elektroniska maskiner till en återvinningsstation.

Se till att den uttjänade maskinen förvaras barnsäkert tills den lämnas in för omhändertagande.

Spara energi

Energi- och vattenförbrukning

- Fyll maskinen med maximal mängd tvätt för respektive program. Energi- och vattenförbrukningen är då lägst i förhållande till mängden tvätt.
- Vid mindre mängder tvätt i programmen *Vit tvätt* och *Kulört tvätt* ser maskinens mängdautomatik till att vatten- och energiförbrukningen samt tidsåtgången reduceras.
- Använd programmet *Mini* för mindre mängder tvätt.

Tvättmedel

- Följ tvättmedelsförpackningens anvisningar när det gäller dosering av tvättmedel.
- Minska tvättmedelsmängden om maskinen inte är helt fylld.

Tips för efterföljande torkning i torktumlare

Välj högsta möjliga centrifugeringsvarvtal för det aktuella tvättprogrammet för att spara energi vid torktumling eller torkning i torkskåp.

Innehållsförteckning

Bidra till att skona miljön	2
Transportförpackning	2
Hantering av uttjänad maskin	2
Spara energi	2
Säkerhetsanvisningar och varningar	6
Användning av tvättmaskinen	10
Manöverpanel	10
Hur displayen fungerar	11
Första idrifttagandet av maskinen	12
Så här tvättar man	13
Snabbinstruktion	13
Centrifugering	18
Maximalt slutcentrifugeringsvarvtal	18
Mellancentrifugering	18
Välja bort slutcentrifugering (Sköljstopp)	18
Välja bort mellancentrifugering och slutcentrifugering	18
Senare start	19
Programöversikt	20
Programförlopp	26
Ändra programförlopp	28
Avbryta program	28
Ändra program	28
Lägga i/plocka ur tvätt efter programstart	29
Tvättmedel	30
Avhärdningsmedel	30
Komponenter - tvättmedel	30

Innehållsförteckning

Sköljmedel eller flytande stärkmedel	31
Automatisk dosering av sköljmedel eller flytande stärkmedel	31
Separat sköljning med sköljmedel.	31
Separat stärkning	31
Avfärgning/Färgning	31
Externt doseringssystem	31
Rengöring och skötsel	32
Rengöring av tvättmaskinen	32
Rengöring av vattentiloppsfiltren	33
Hur man klarar av mindre störningar själv	34
Vad gör man om	34
Det går inte att starta ett tvättprogram.	34
I displayen visas ett felmeddelande	35
Allmänna problem med tvättmaskinen	36
Ett otillfredsställande tvättresultat	37
Luckan kan inte öppnas med knappen <i>Lucka</i>	38
Öppna luckan vid igensatt avlopp och/eller strömavbrott.	39
Miele service.	42
Reparationer	42
Optiskt gränssnitt PC	42
Extra tillbehör	42
Uppställning och anslutning	43
Översiktsbild framsida	43
Översiktsbild baksida	44
Montering på sockel	45
Tvätt-torkpelare	45
Betal-/bokningssystem	45
Uppställningsyta	46
Uppställning av tvättmaskinen.	46
Avlägsna transportsäkring	46
Montering av transportsäkring	48
Rikta tvättmaskinen	49

Innehållsförteckning

Vattenanslutning	50
Vattenavlopp	52
Avloppsventil	52
Avloppspump	52
Elanslutning	53
Tekniska data	54
Inställningar för ändring av standardvärden	55
Menyn "Inställningar" ▾	56
Språk ▾	56
Vattenavkyllning	56
Tid	57
Kontrast	57
Ljusstyrka	57
Stand by	58
Memory	58
Menyn Inställningar/Användarnivå	59

Säkerhetsanvisningar och varningar

Denna tvättmaskin uppfyller gällande säkerhetskrav. Ett felaktigt bruk kan dock leda till personskador och skador på föremål.

Läs bruksanvisningen noga innan tvättmaskinen tas i bruk. Den innehåller viktig information om säkerhet, användning och om skötsel av tvättmaskinen. Därigenom förhindras olyckor samt skador på tvättmaskinen.

Spara bruksanvisningen och överlämna den vid eventuellt ägarbyte.

Användningsområde

► Tvättmaskinen är endast avsedd för tvätt av textilier som enligt skötseletiketten är maskintvättbara. All annan användning kan eventuellt innebära fara. Tillverkaren ansvarar inte för skador som uppstått vid otillåten eller felaktig användning.

► Tvättmaskinen ska användas enligt bruksanvisningen och den ska underhållas och testas regelbundet beträffande funktionsdugligheten.

► Personer, särskilt barn som inte kan använda tvättmaskinen på ett säkert sätt, får endast använda den under uppsikt av en vuxen person.

Om det finns barn i hemmet

► Håll uppsikt över barn som befinner sig i närheten av tvättmaskinen. Låt inte barn leka med tvättmaskinen.

► Barn får endast använda tvättmaskinen utan uppsikt under förutsättning att de känner till hur man använder den på ett säkert sätt. Barn måste kunna förstå riskerna med att använda tvättmaskinen på ett felaktigt sätt om de ska använda den.

► Tänk på att luckans glas blir hett när man tvättar i höga temperaturer. Hindra därför barn från att komma i beröring med glaset medan tvättmaskinen är igång.

Teknisk säkerhet

► Kontrollera tvättmaskinen med avseende på synliga yttre skador innan den installeras.

En skadad tvättmaskin får inte installeras eller tas i drift.

► Innan tvättmaskinen ansluts måste uppgifterna om anslutning (säkring, spänning och frekvens) på tvättmaskinens typskylt jämföras med dem som gäller för elnätet på uppställningsplatsen. Rådfråga i tveksamma fall en fackman.

► Tvättmaskinens elektriska säkerhet garanteras endast om den ansluts till jordad säkerhetsbrytare som är installerad enligt gällande föreskrifter. Det är mycket viktigt att denna grundläggande säkerhetsföresättning kontrolleras. Låt en fackman kontrollera installationen vid tveksamhet. Tillverkaren ansvarar inte för skador som uppstått på grund av att jordad kabel saknas eller att det uppstått ett brott på kabeln.

► Använd av säkerhetsskäl inte förlängningskabel (den kan orsaka överhettning och därmed brandfara).

► Ej fackmässigt utförda reparationer kan medföra avsevärda risker för användaren, för vilka tillverkaren inte ansvarar. Reparationer får endast utföras av Miele service eller av Miele auktoriserad serviceverkstad.

► Vid fel på tvättmaskinen, vid rengöring och skötsel är tvättmaskinen endast skild från elnätet:

- När tvättmaskinens stickpropp är utdragen ut eluttaget.
- När huvudströmmen är avstängd.
- När säkringen är urskruvad.

► Tvättmaskinen ska endast anslutas till vattenförsörjningen med en ny slang. Gamla slangar får inte återanvändas. Kontrollera slangarna regelbundet. De kan då bytas ut i tid och vattenskadorna undvikas.

► Defekta delar får endast bytas ut mot originalreservdelar från Miele. Endast om originalreservdelar används kan Miele garantera att tvättmaskinen uppfyller alla säkerhetskrav.

► Om nätanslutningskabeln är skadad måste den bytas ut av Miele service eller en av Miele auktoriserad serviceverkstad för att undvika fara för användaren.

Säkerhetsanvisningar och varningar

► Vid användning av tvättmaskinen för professionellt bruk ska gällande bestämmelser beaktas.

► Inbyggnad och montering av tvättmaskinen på uppställningsplatser som inte är fasta (t ex båtar) får endast utföras av en fackman om det är säkerställt att förutsättningarna på platsen medger en säker användning av den.

Användningsområde

► Placera inte tvättmaskinen i utrymmen med risk för frost. Frysta slangar kan spricka och elektronikens tillförlitlighet kan minska p g a temperaturer under fryspunkten.

► Avlägsna transportsäkringarna på baksidan av tvättmaskinen innan den installeras (se avsnittet "Uppställning och anslutning - Avlägsna transportsäkringarna"). Om transportsäkringarna inte avlägsnas kan de orsaka skador på bredvidstående möbler eller maskin när tvättmaskinen centrifugerar.

► Stäng vattenkranen om tvättmaskinen ska stå oanvänd en längre tid (t ex vid semester), särskilt om det inte finns någon golvbrunn i närheten av tvättmaskinen.

► Risk för översvämning!
Om avloppsslangen leds ut i en tvätt- eller avloppsho, kontrollera att vattnet rinner ut tillräckligt snabbt. Kontrollera avloppsslangens förankring så den inte kan glida ur läge. Rekylkraften hos rinnande vatten kan trycka ut slangen ur tvättho om den inte är förankrad.

► Se till att inga främmande föremål (t ex spikar, nålar, mynt eller gem) hamnar i tvättmaskinen. Sådana föremål kan skada delar av tvättmaskinen (t ex tvättvattenbehållaren och tvättrummen). Skadade maskindelar kan i sin tur orsaka skador på tvätten.

► Vid rätt tvättmedelsdosering behöver man inte avkalka tvättmaskinen. Om du ändå skulle behöva avkalka tvättmaskinen ska ett speciellt avkalkningsmedel med korrosionsskydd användas. Avkalkningsmedel av denna typ finns att köpa hos Miele's återförsäljare eller hos Miele's reservdelsavdelning. Följ noga anvisningarna på förpackningen.

Säkerhetsanvisningar och varningar

► Textilier som behandlats med medel som innehåller lösningsmedel måste sköljas noggrant i rent vatten innan de tvättas i tvättmaskinen.

► Använd under inga omständigheter rengöringsmedel som innehåller lösningsmedel (t ex kemiskt ren bensin). Maskindelar kan ta skada och det kan bildas giftiga gaser. Brand- och explosionsrisk!

► Använd endast färgmedel som är avsedda att användas i tvättmaskin. Var noga med att följa färgmedelstillverkarens anvisningar.

► Blekmedel innehåller svavel och kan orsaka korrosion. Blekmedel får inte användas i tvättmaskinen.

► Undvik att spilla disk- och desinfektionsmedel som innehåller flytande klor eller natriumhypoklorid på tvättmaskinens rostfria ytor (front, topplock och hölje). Dessa medel kan orsaka korrosion på de rostfria ytorna.

Även aggressiva ångor från klorblekmedel kan orsaka korrosion. Därför bör öppna behållare med sådana medel inte ställas i tvättmaskinens omedelbara närhet.

Tillbehör

► Endast av Miele godkända tillbehör och reservdelar får monteras.

I annat fall gäller inte längre garanti- eller produktansvar.

Miele tar inget ansvar för skador som har uppstått på grund av att säkerhetsanvisningarna och varningarna inte har följts.

Användning av tvättmaskinen

Manöverpanel

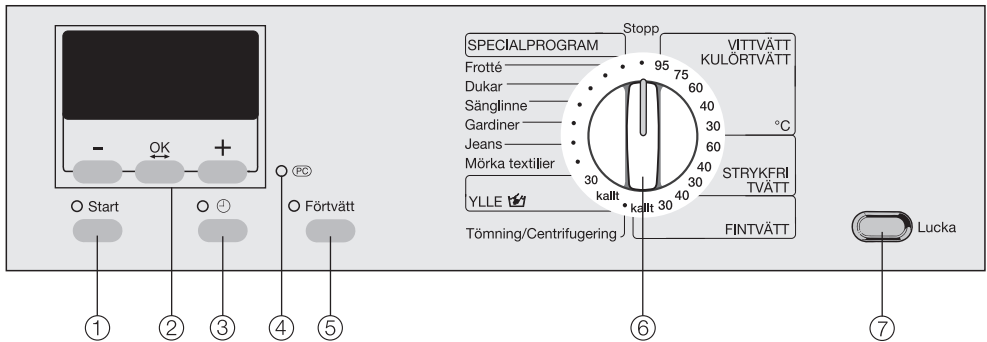

- ① **Start-knapp**
Startar det valda programmet.
- ② **Display med knapparna -, OK och +**
Närmare förklaringar finns på nästa sida.
- ③ **Knapp** 
För val av senare start.
- ④ **Optiskt gränssnitt PC**
Används av Miele service som kontroll- och överföringspunkt (bl a för Update-funktionen).
- ⑤ **Knapp Förvätt** med kontrollampa.
- ⑥ **Programväljare**
För val av tvättprogram. Programväljaren kan vridas både åt höger och vänster.
- ⑦ **Knapp Lucka**
Öppnar tvättmaskinsluckan.

Hur displayen fungerar

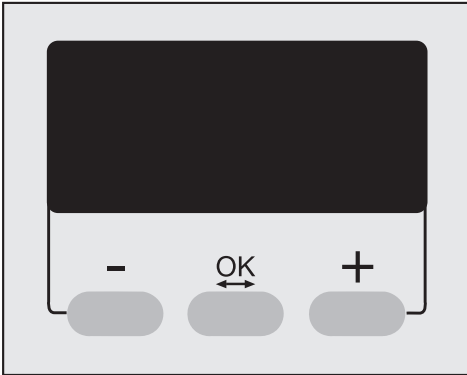

Knapp - / +

för ändring av de komponenter som visas i displayen:

- minskar värdet eller flyttar markeringen uppåt.
- + ökar värdet eller flyttar markeringen nedåt.

OK-knapp

för bekräftelse av valt värde och val av påföljande komponenter.

Vid val av program väljs följande via displayen:

- specialprogram,
- slutcentrifugeringsvarvtal,
- temperaturen för vissa program,
- tiden för senare start.

Displayen visar bl a tvättprogrammets tid och den aktuella tiden.

Dessutom används menyn *Inställningar*  via displayen.

Första idrifttagandet av maskinen

Innan maskinen används första gången måste den vara rätt installerad och ansluten. Se avsnittet "Uppställning och anslutning".

Av säkerhetsskäl är det inte möjligt att centrifugera innan en tom maskin har körts. För att aktivera centrifugeringen måste ett tvättprogram köras utan tvätt och utan tvättmedel.

När tvättmaskinen kopplas in första gången visas välkomstbilden.

Miele Professional Willkommen

Välkomstbilden visas inte mer när det första idrifttagandet är avslutat.

Påminnelse om transportsäkring

För att undvika skador på tvättmaskinen måste transportsäkringen avlägsnas innan det första tvättprogrammet startas.

- Bekräfta att transportsäkringen avlägsnats genom att trycka på *OK*-knappen.

Displayen växlar till att visa klockan.

Ställa klockan



- Ställ in aktuell timme med hjälp av knapp **-** och **+** och bekräfta med *OK*-knappen. Nu kan minuterna ställas in. När inställningen av minuterna bekräftats växlar displayen till Grundmenyn.

Första tvättomgången

- Tvättmaskinen är nu klar för det första tvättprogrammet.
- Vrid programväljaren till *Vit-/Kulörtvätt 60°C*.
- Öppna vattenkranarna.
- Tryck på *Start*-knappen.

När programmet är avslutat kan maskinen användas som vanligt.

Snabbinstruktion

Följ siffrorna (1, 2, 3, . . .) steg för steg.

1 Sortera tvätten

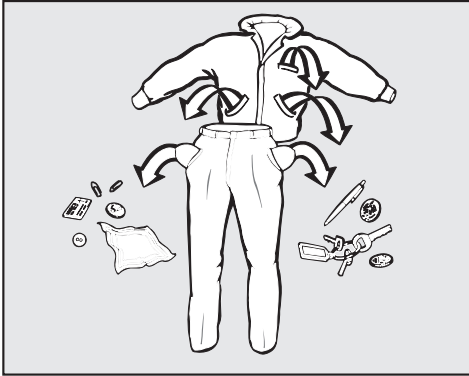

- Töm alla fickor.

⚠ Främmande föremål (t ex mynt, spik, gem) kan skada textilier och maskindelar.

Förbehandla fläckar

- Avlägsna eventuella fläckar ur textilerna innan de tvättas, helst medan de är färska. Badda bort fläckarna med en trasa som inte färgar av sig. Gnugga inte!

⚠ Använd under inga omständigheter kemiska rengöringsmedel som innehåller lösningsmedel i tvättmaskinen!

Sortera tvätten

- Sortera textilerna efter färg och skötseliktets symboler (vid kragen eller sidosömmen).

Mörka textilier har ofta ett överskott på färg och färgar av sig på ljusare plagg. Tvätta därför mörka och ljusa plagg åtskilda.

Allmänna råd

- Gardiner: Gardinrullar och blyband kan skada gardiner och tvätttrumma. Avlägsna dem före tvätt eller lägg dem i en tvättpåse.
- Avlägsna eller sy fast lösa behåbyglar.
- Stickade plagg, jeans, byxor och trikkåplagg (t ex T-tröjor, sweatshirt): Vänd plaggen ut och in om textiltillverkaren rekommenderar det.
- Blixtlås, hyskor och hakar ska stängas före tvätt.
- Knäpp knappar i stora textilier som t ex lakan och örngott så att inte mindre plagg hamnar i dessa.

Tvätta inte textilier som är märkta med **tål ej tvätt** (skötselsymbol )

Så här tvättar man

② Lagg i tvätt i maskinen

- Tryck på knappen *Lucka* och öppna luckan.

Trumbelysningen tänds.

- Skaka ut plaggen och lägg dem löst i trumman. Olika stora plagg höjer tvätteffekten och möjliggör bättre fördelning vid centrifugering.

Vid maximal tvättmängd är energi- och vattenförbrukningen som lägst i relation till den totala tvättmängden. En överfull trumma försämrar tvättresultatet och medför skrynkligare plagg.

- Stäng luckan med en lätt svängrörelse.

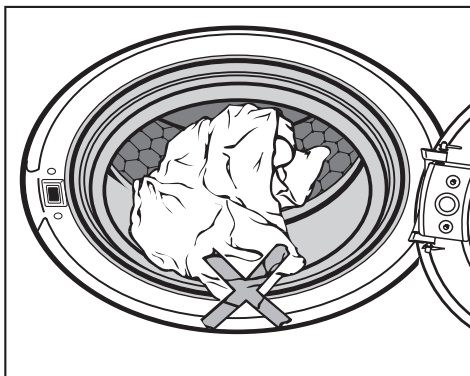

Se till att inga textilier kläms fast mellan luckan och tätningringen.

3 Välj program

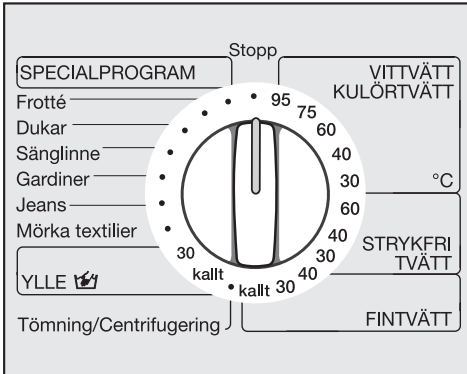

- Välj önskat tvättprogram och önskad temperatur med programväljaren.

Det valda tvättprogrammet visas i displayen.



Displayen växlar till programval.



- Med knapp – och + kan centrifugeringsvarvtalet ändras vid de markerade komponenterna. Bekräfta med OK-knappen. För vissa program kan temperaturen förändras med + eller –.

Vid val av programväljarpositionen *Specialprogram* visas dessa i displayen.

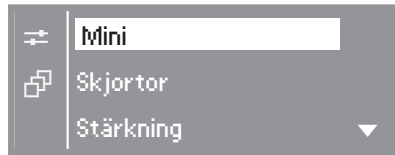

- Markera önskat program med knapp – eller + och bekräfta med OK-knappen.

Displayen växlar till programval.



- Med knapp – och + kan temperaturen ändras vid de markerade komponenterna. Med OK-knappen bekräftas temperaturen och byte sker till komponenten centrifugeringsvarvtal.

Förtvätt

- Välj tillvalsfunktionen Förtvätt om tvätten är mycket smutsig (t ex av damm eller sand). Om tillvalsfunktionen Förtvätt inte kan väljas är den inte tillåten för det gällande programmet.

Senare start

Välj en tid för senare start om så önskas (se avsnittet "Senare start").

Så här tvättar man

4 Tillsätt tvättmedel

Beakta tvättens nedsmutsningsgrad och vattenhårddheten.

Underdosering av tvättmedel leder till:

- att tvätten inte blir ren och med tiden gråaktig och hård,
- att det uppstår grå elastiska partiklar på tvätten,
- att det bildas kalkavlagringar på värmelementen.

Överdoserings av tvättmedel leder till:

- att det bildas för mycket lödder vilket minskar den mekaniska bearbetningen av tvätten. Därmed försämras tvätt-, skölj- och centrifugeringsresultatet.
- en högre belastning på miljön.

Mer information om tvättmedel och dosering finns i avsnittet "Tvättmedel".

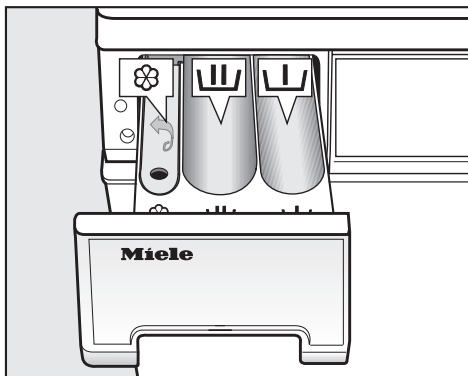

- Dra ut tvättmedelslådan och fyll på tvättmedel i facken.

☐ = Tvättmedel för förtvätten ($\frac{1}{4}$ av den rekommenderade totala tvättmedelsmängden)

☐ = Tvättmedel till huvudtvätten

☼ = Sköljmedel eller flytande stärkmedel

- Skjut in tvättmedelslådan.

Betal-/bokningssystem

Om det finns ett betal-/bokningssystem skall uppmaningen om betalning i displayen beaktas.

Om luckan öppnas efter programstart eller om programmet avbryts går pengarna förlorade.

5 Starta program

Så snart ett program kan startas blinkar knappen *Start*.

- Tryck på *Start*-knappen.
- Knappen *Start* lyser.

Trummans belysning släcks efter programstarten.

Om inte "Senare start" väljs visas den maximala tvätttiden i displayen. Den räknas ned i steg om en minut. Under de första 10 minuterna känner maskinen av tvättens vattenupptagningsförmåga. Det kan leda till en förkortad tvättid.

Dessutom visas programförloppet i displayen. Tvättmaskinen informerar om när respektive programavsnitt har uppnåtts.

6 Plocka ur tvätten

Om inte tvätten tas ut direkt efter programslut aktiveras skrynkelskyddet. I displayen blinkar *Skrynkelskydd* och *Programslut* växelvis, vilket indikerar att programmet är avslutat.

- Öppna luckan med knappen *Lucka*.
- Ta ut tvätten.

Kontrollera att inga plagg ligger kvar i trumman! Plagg som ligger kvar till nästa tvätt kan krympa eller färga av sig på andra plagg.

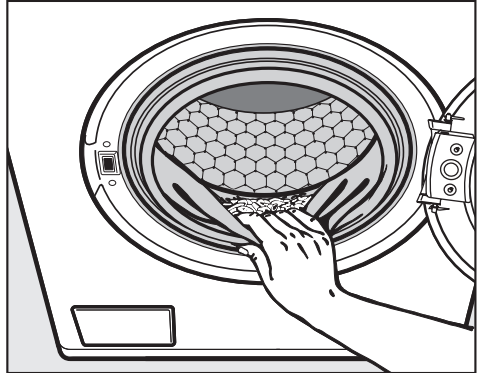

- Kontrollera att inga föremål har fastnat under tätningssringen vid luckan.
- Vrid programväljaren till *Stopp*
- Stäng luckan. Annars kan föremål oavsiktligt hamna i trumman. Dessa kan tvättas av misstag och skada tvätten.

Centrifugering

Maximalt slutcentrifugeringsvarvtal

Program	v/min
Vit-/Kulörtvätt	1400
Strykfri tvätt	1000
Fintvätt	600
Frotté	1400
Dukar	1200
Sänglinne	1200
Gardiner	400
Jeans	900
Mörka textilier	1200
Ylle	1200
Mini	1200
Skjortor	600
Stärkning	1200
Huvudkuddar	1400
Outdoor	900
Impregnering	800
Extra sköljning	1200
Tömning/Centrifugering	1400
Intensiv tvätt*	1400
Städning*	1400
Städning +*	1400
Fett*	1400
Fett+*	1400
Handdukar kort*	1400
Handdukar +*	1400
Caper*	600
Kem-term. des. min*	1400

* = Programmen kan väljas till i menyn *Inställningar/Användarnivå* om de är frisläppta av Miele service.

Varvtalet för slutcentrifugering kan reduceras. Det är inte möjligt att välja ett slutcentrifugeringsvarvtal som är högre än de som nämns ovan.

Mellancentrifugering

Textilierna centrifugeras efter huvudtvätten och mellan de enskilda sköljomgångarna. Om varvtalet för slutcentrifugeringen reduceras så minskar även varvtalet för mellancentrifugeringen.

Välja bort slutcentrifugering (Sköljstopp)

■ Välj inställningen *Sköljstopp*. Textilerna ligger kvar i vattnet efter sista sköljomgången. Textilerna blir mindre skrynkliga om de inte tas ut direkt ur trumman efter avslutat program.

– Starta slutcentrifugering:

Välj önskat centrifugeringsvarvtal med knapp **+**. Slutcentrifugeringen startar direkt.

– Avsluta programmet:

Tryck på knappen **–** eller knappen *Lucka*. Maskinen töms på vatten. Tryck en gång till på knappen *Lucka* för att öppna luckan.

Välja bort mellancentrifugering och slutcentrifugering

■ Välj inställningen *Utan centrifugering*. Efter sista sköljningen töms maskinen på vatten och skrynkelskyddet kopplas in.

Funktionen senare start kan inte användas hos maskiner med betal-/bokningssystem eller pollettautomat.

Genom val av senare start kan önskat programslut väljas. Programstarten kan fördröjas från 30 minuter till maximalt 24 timmar. På så sätt kan man t ex utnyttja billigare nattaxa.

För att garantera en korrekt genomförd startfördröjning måste den aktuella tiden ställas in.

Inkoppling av senare start

- Tryck på knappen ⊖ efter val av program.

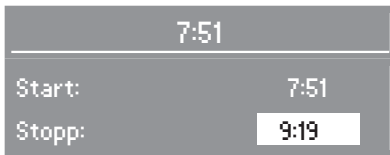

Displayen visar den aktuella tiden och det programslut som är resultatet av denna.

- Välj önskat programslut med knapp +.

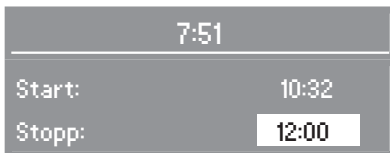

Vid första knapptryckningen flyttas programslutet till nästa hel- eller halvtimme. För varje knapptryckning flyttas programslutet 30 minuter.

Med knapp – kan tider som blivit för långa förkortas.

- Bekräfta det inställda slutet med OK-knappen.

Starta senare start

- Tryck på Start-knappen.



Displayen visar efter hur många timmar och/eller minuter som tvättprogrammet startar.

Ändra tid för senare start

- Tryck på knappen ⊖.
- Korrigera programslutet med hjälp av knapp – och +.
- Tryck på OK-knappen för att bekräfta.









Avbryta senare start

- Tryck på knappen ⊖.
- Flytta programslutet med hjälp av knapp – så långt fram att programstarten motsvarar den aktuella tiden.
- Tryck på OK-knappen för att bekräfta.

Programmet startar direkt.

Först efter programstarten kan den verkliga tvättmängden fastställas. Därigenom kan det uppstå ett tidigare programslut.

Programöversikt

Vit-/Kulörtvätt 95°C till 30°C		   
Textilier	Textilier av bomull, linne eller blandmaterial.	
Tips	<ul style="list-style-type: none">– Vittvätt rekommenderas för bakteriehaltig och starkt smutsad tvätt.– Tvätta mörka textilier med kulörtvättmedel eller flytande tvättmedel.	
Tvättmedel	Universal- och kulörtvättmedel	
Tvättmängd	6,5 kg	
Strykfri tvätt 60°C till 30°C		  
Textilier	Syntetfibrer, blandmaterial eller strykfri bomull.	
Tvättmedel	Universal- och kulörtvättmedel	
Tvättmängd	3,5 kg	
Fintvätt 40°C till kallt		 
Textilier	För känsliga textilier av syntetfibrer, blandmaterial eller konstsidan.	
Tips	– Tvätta textilier som innehåller ylle i ylleprogrammet.	
Tvättmedel	Fintvättmedel	
Tvättmängd	2,5 kg	
Frotté 60°C till 40°C		
Tips	Använd ett kulörtvättmedel för mörka textilier.	
Tvättmedel	Universaltvättmedel	
Tvättmängd	5,5 kg	
Dukar 75°C till 60°C		
Artikel	Dukar och servetter av bomull, linne eller blandmaterial.	
Tips	Välj <i>Förtvätt</i> vid hårt smutsad tvätt. Tillsätt ett förtvättmedel med enzymer.	
Tvättmedel	Universaltvättmedel	
Tvättmängd	3,5 kg	

Programöversikt

Sänglinne 60°C till 40°C	
Artikel	Sängkläder av bomull eller blandmaterial.
Tips	Använd ett kulörtvättmedel för färgade textilier.
Tvättmedel	Universal- och kulörtvättmedel
Tvättmängd	6,5 kg
Gardiner 40°C till kallt	
Artikel	Maskintvättbara gardiner.
Tips	Välj bort centrifugeringsvarvtal vid tvätt av gardiner som lätt blir skrynkliga.
Tvättmedel	Tvättmedel för gardiner och universal- eller kulörtvättmedel i pulverform.
Tvättmängd	3,0 kg
Jeans 40°C till kallt	
Tips	<ul style="list-style-type: none">– Tvätta jeanstyng med insidan utåt.– Jeanskläder "blöder" ofta vid första tvätten. Tvätta därför ljusa och mörka plagg åtskilda.
Tvättmedel	Flytande kulörtvättmedel
Tvättmängd	3,5 kg
Mörka textilier 40°C till kallt	
Artikel	Mörka textilier av bomull eller blandmaterial.
Tips	Vänd plagget ut och in innan det tvättas
Tvättmedel	Flytande kulörtvättmedel
Tvättmängd	3,5 kg
Ylle  30°C till kallt	
Textilier	Ylle och textilier blandade med ylle.
Tvättmedel	Ylletvättmedel
Tvättmängd	2,5 kg
Tömning/Centrifugering	
Tips	Endast tömning: Ställ in centrifugeringsvarvtalet på <i>Utan centrifugering</i> . För centrifugering av textilier. Beakta varvtalet.
Tvättmängd	6,5 kg

Programöversikt

Specialprogram	
Mini 40°C	
Textilier	Små mängder lätt smutsade textilier som kan tvättas i programmet <i>Kulörtvätt</i> .
Tvättmedel	Universal- och kulörtvättmedel
Tvättmängd	3,5 kg
Skjortor 60°C till 40°C	
Artikel	Skjortor och skjortblusar.
Tips	Förbehandla kragar och manschetter alltefter hur smutsiga de är.
Tvättmedel	Universal- och kulörtvättmedel
Tvättmängd	2,5 kg
Stärkning	
Tips	Tvätten (dukar, servetter, yrkeskläder) bör vara nytvättad utan användning av sköljmedel
Stärkmedel	Flytande stärkelse och stärkelse i pulverform
Tvättmängd	6,5 kg
Huvudkuddar 95°C till 40°C	
Artikel	Tvättbara kuddar med fjäder-, dun- eller syntetfyllning.
Tips	– Beakta skötseletiketten! – Använd flytande tvättmedel.
Tvättmängd	2 kuddar (40 x 80cm) eller 1 kudde (80 x 80 cm)
Outdoor 40°C till kallt	
Artikel	Outdoor - fritidskläder av mikrofibrer som Gore-Tex®, SYMPA-TEX®, WINDSTOPPER® o s v.
Tips	– Stäng blixtlås på jackor. – Använd inget sköljmedel
Tvättmängd	3,0 kg

Programöversikt

Impregnering 40°C till 30°C	
Artikel	För efterbehandling av mikrofibrer, skidkläder, fin tjock bomull (poplin) eller dukar, för att få en vatten- och smutsavvisande verkan.
Tips	<ul style="list-style-type: none">– Textilierna skall vara nytvättade och centrifugerade eller torkade.– För att få en optimal effekt skall även en termisk efterbehandling genomföras. Denna kan göras genom torkning i en torktumlare eller genom att textilierna stryks.
Impregneringsmedel	<ul style="list-style-type: none">– Använd endast impregneringsmedel med anvisningen "lämpat för textilier försedda med membranskikt". Dessa är baserade på fluorkemiska bindningar. Använd inga medel som innehåller paraffin.– Sätt in behållaren för flytande tvättmedel i fack  och fyll på impregneringsmedel.
Tvättmängd	3,0 kg
Extra sköljning	
Textilier	Textilier som endast skall sköljas och centrifugeras
Tvättmängd	6,5 kg

Programöversikt

Ytterligare specialprogram kan väljas till i menyn *Inställningar/Användarnivå* om de är frisläppta av Miele service.

Intensiv tvätt 60°C till 40°C

Artikel	Mycket smutsiga textilier av bomull, linne eller blandmaterial.
Tvättmedel	Universal- och kulörtvättmedel
Tvättmängd	6,5 kg

Städning 95°C till 40°C

Artikel	Städutrustning
Tips	En försköljning aktiveras automatiskt. Använd ett förtvättmedel med enzymer. Välj <i>Städning +</i> vid hårt smutsad tvätt.
Tvättmedel	Universaltvättmedel
Tvättmängd	6,5 kg

Fett 95°C till 40°C

Artikel	Arbetsjackor, kockmössor, trasor av bomull eller blandmaterial.
Tips	Använd ett förtvättmedel med enzymer. Välj <i>Fett +</i> vid hårt smutsad tvätt.
Tvättmedel	Universaltvättmedel
Tvättmängd	6,5 kg

Handdukar kort 40°C

Artikel	Lätt smutsad frotté av bomull.
Tips	Använd ett kulörtvättmedel för mörka textilier.
Tvättmedel	Universaltvättmedel
Tvättmängd	5,5 kg

Programöversikt

Handdukar + 60°C till 40°C	
Artikel	Något starkare smutsad frotté av bomull.
Tips	Använd ett kulörtvättmedel för mörka textilier.
Tvättmedel	Universaltvättmedel
Tvättmängd	5,5 kg
Caper 30°C	
Textilier	Lätt smutsad frisörcape av syntet.
Tvättmedel	Fintvättmedel
Tvättmängd	2,0 kg
Kem-term. des. 20 min	
Textilier	Yrkeskläder och desinfektionstvätt (sorterade efter färg) lämpliga för desinfektion.
Tvättmedel	Desinficerande tvättmedel.
Tvättmängd	6,5 kg
Hygien	
Om en temperatur under 55°C har använts under det senaste programmet eller om programmet <i>Centrifugering</i> väljs, visas <i>Hygien</i> i displayen.	
Välja hygienprogram: <ul style="list-style-type: none">– lägg inte i tvätt, tillsätt lite tvättmedel i fack , starta programmet eller– välj ett tvättprogram från 60°C. Om detta ej beaktas genomförs varje program normalt.	

Programförlopp

	Huvudtvätt		Sköljning		Centrifugering	
	Vatten- nivå	Tvätt- rytm	Vatten- nivå	Skölj- om- gångar	Mellan- centrifu- gering	Slutcen- trifuge- ring
Vit-/Kulörtvätt		Ⓐ		2	✓	✓
Strykfri tvätt		Ⓐ		2	✓	✓
Fintvätt		Ⓑ		2	-	✓
Frotté		Ⓐ		2	✓	✓
Dukar		Ⓐ		2	✓	✓
Sänglinne		Ⓐ		2	✓	✓
Gardiner ¹⁾		Ⓐ		3	-	✓
Jeans		Ⓐ		3	-	✓
Mörka textilier		Ⓐ		3	✓	✓
Ylle		Ⓒ		2	✓	✓
Mini		Ⓐ		2	✓	✓
Skjortor		Ⓐ		2	-	✓
Stärkning	-	-		1	-	✓
Huvudkuddar ²⁾		Ⓐ		3	-	✓
Outdoor		Ⓑ		3	✓ ³⁾	✓
Impregnering	-	-		1	✓	✓
Extra sköljning	-	-		2	-	✓
Intensiv tvätt*		Ⓐ		2	✓	✓
Städning*		Ⓐ		2-3 ⁴⁾	✓	✓
Fett*		Ⓐ		3	✓	✓
Handdukar*		Ⓐ		2	✓	✓
Caper*		Ⓑ		2	-	✓
Kem-term. des.*		Ⓐ		3	✓	✓

* = Programmen kan väljas till i menyn *Inställningar/Användarnivå* om de är frisläppta av Miele service.

Förklaring av symboler och särskilda funktioner för programförloppet, se nästa sida.

Symbolförklaring:



= låg vattennivå



= medelhög vattennivå



= hög vattennivå

Ⓐ = Normal tvättrytm

Ⓑ = Skongång

Ⓒ = Ylle

Tvättmaskinen har fullelektronisk styrning med mängdautomatik. Tvättmaskinen beräknar den erforderliga vattenförbrukningen med hjälp av den ilagda tvättmängden och dess sugförmåga. Det innebär att programförloppen och tvättiderna kan variera.

Programförloppen nedan är baserade på grundprogrammet vid en helt fylld maskin. Valbara tillvalsfunktioner räknas inte med.

Kontrollampor för indikering av programförlopp talar om vilket programavsnitt som pågår.

Särskilda funktioner i programförloppet:

Skrynkelskydd:

Trumman fortsätter att rotera i upp till 30 minuter efter avslutat program för att tvätten ska bli mindre skrynklig. Tvättmaskinen kan öppnas när som helst.

Undantag: Under programmet *Ylle* äger inget skrynkelskydd rum.

- 1) Försköljning: För avlägsnande av damm genomförs en försköljning automatiskt utan tvättmedel.
- 2) Centrifugeringsomgång: Innan tvättprogrammet startar centrifugerar maskinen kudden för att avlägsna den luft som finns inuti den. Därefter rinner vattnet för huvudtvätten in via fack .
- 3) I programmet *Outdoor* centrifugeras textilierna endast efter huvudtvätten.
- 4) I programmet *Städning* + genomförs en tredje sköljning.

Ändra programförlopp

Vid användning av en maskin med betal-/bokningssystem spärras programmet efter tre minuter. Det är inte längre möjligt att avbryta eller ändra programmet.

Avbryta program

Ett tvättprogram kan när som helst avbrytas efter programstart.

- Vrid programväljaren till *Stopp*.

Tvättmaskinen töms på vatten och programmet avbryts.

- Tryck på knappen *Lucka*.
- Ta ut tvätten
eller
- stäng luckan och starta ett nytt tvättprogram.

Ändra program

Ändra tvättprogram

Det är inte möjligt att välja ett annat program efter programstarten.

För att välja ett annat program måste man avbryta det startade programmet.

Ändra temperatur

För vissa program kan temperaturen ändras upp till fem minuter efter start.

- Tryck på *OK*-knappen, temperaturen är markerad. Med knapp **+** och **-** kan temperaturen ändras. Bekräfta med *OK*.

Ändra centrifugeringsvarvtal:

- Tryck på *OK*-knappen tills centrifugeringsvarvtalet är markerat. Med knapp **-** och **+** kan centrifugeringsvarvtalet ändras fram till dess att slutcentrifugeringen startar.

Det är inte möjligt att välja eller välja bort *Förtvätt*.

Lägga i/plocka ur tvätt efter programstart

I vissa program kan tvätt läggas i eller plockas ur efter programstarten:

- Tryck på knappen *Lucka* tills luckan öppnas.
- Lägg i eller plocka ur tvätt.
- Stäng luckan.

Programmet fortsätter automatiskt.

Observera:

Tvättmaskinen kan inte känna av förändringen av tvättmängd efter programstarten.

Därför utgår maskinen alltid efter maximal tvättmängd om tvätt har lagts i eller plockats ur efter programstarten.

Den angivna programtiden kan förlängas.

Luckan kan inte öppnas om:

- Tvättvattnets temperatur överstiger **55°C**.
- Vattennivån överstiger ett visst värde.
- Programmet har kommit till avsnittet *Centrifugering*.
- Om programmet är spärrat under drift med en betal-/bokningssystem.

Tvättmedel

Alla moderna tvättmedel som lämpar sig för maskintvätt kan användas. Även flytande, kompakta (koncentrerade) tvättmedel och tabletter (tabs).

Ylletextilier och textilier som består av blandat material med ylle tvättas med ylletvättmedel.

Följ användnings- och doseringsanvisningarna på tvättmedelsförpackningen.

Doseringsmängden beror på:

- hur smutsig tvätten är.

Lätt smutsad tvätt

Ingen synlig smuts eller fläckar.
Tvätten har t ex tagit åt sig lukt.

Normalt smutsad tvätt

Synlig smuts och/eller få enkla fläckar.

Mycket smutsig tvätt

Smuts och/eller fläckar syns tydligt.

- vattnets hårdhetsgrad
Det lokala vattenverket ger upplysning om vattnets hårdhetsgrad.
- mängden tvätt (beakta rekommenderad dosering).

Vattenhårdhet

Hårdhetsområde	Hårdhet i mmol/l	Tyska hårdhetsgrader °d
Mjukt (I)	0 - 1,5	0 - 8,4
Medelhårt (II)	1,5 - 2,5	8,4 - 14
Hårt till mkt hårt (III)	Över 2,5	Över 14

Avhärtningsmedel

I hårdhetsområde II och III kan man tillsätta avhärtningsmedel för att spara tvättmedel. Doseringen står på förpackningen. Tillsätt först tvättmedel och därefter avhärtningsmedel.

Tvättmedlet kan sedan doseras som för hårdhetsområde I.

Komponenter - tvättmedel

Om man använder fler komponenter ska medlen fyllas på i följande turordning i fack :

1. Tvättmedel
2. Avhärtningsmedel
3. Fläckborttagningsmedel

Medlen spolas då in bättre.

Sköljmedel eller flytande stärkmedel

Sköljmedel gör tvätten mjuk och behaglig och minskar den elektrostatiska laddningen vid maskinell torkning. Stärkmedel ger tvätten stabilitet och fyllighet.

- Dosera enligt tillverkarens anvisningar.

Automatisk dosering av sköljmedel eller flytande stärkmedel

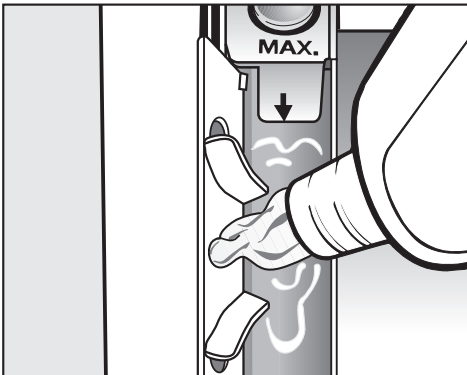

- Fyll på sköljmedel eller flytande stärkmedel i fack ☼. **Häll inte på mer medel än till markeringen.**

Skölj- eller stärkmedlet spolas in automatiskt med sista sköljvattnet. Efter avslutat tvättprogram stannar lite vatten kvar i fack ☼.

Om stärkmedel doseras automatiskt flera gånger bör tvättmedelslådan rengöras, särskilt sughävarten.

Separat sköljning med sköljmedel.

- Fyll på sköljmedel i fack ☼.
- Välj programmet *Stärkning*.
- Tryck på *Start*-knappen.

Separat stärkning

- Dosera och förbered stärkmedlet enligt anvisningarna på förpackningen.
- Fyll på stärkmedel i fack ☐.
- Välj programmet *Stärkning*.
- Tryck på *Start*-knappen.

Avfärgning/Färgning

- Använd inte avfärgningsmedel i tvättmaskinen.
- Följ färgmedeltillverkarens anvisningar noggrant.

Externt doseringssystem

Tvättmaskinen är konstruerad för anslutning till externa doseringssystem för tvättmedel. För detta krävs en monteringsats som skall installeras av en Miele återförsäljare eller Miele service.

Rengöring och skötsel

⚠ Bryt strömmen till maskinen.

Rengöring av tvättmaskinen

⚠ Använd inte skur-, fönsterputs- eller allrengöringsmedel!
Dessa kan skada plastytorna eller andra delar av tvättmaskinen.

- Rengör höljet och manöverpanelen med en lätt fuktad trasa med mildt rengöringsmedel eller vatten blandat med tvål.
- Rengör tvätttrumman och andra maskindelar av rostfritt stål med ett rengöringsmedel för rostfritt stål.

Rengöring av tvättmedelslådan

Avlägsna eventuella tvättmedelsrester regelbundet.

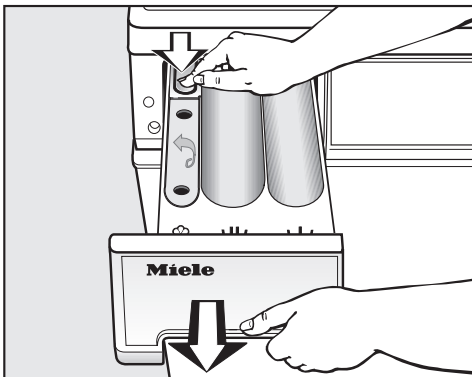

- Dra ut lådan till spärren, tryck på frikopplingsknappen och dra ut lådan helt.
- Rengör tvättmedelslådan med varmt vatten.

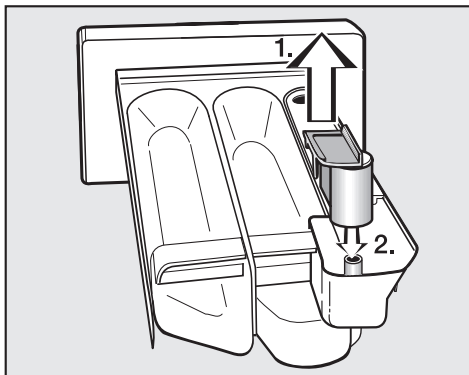

- Rengör sughäverten.

1. Dra ut sughäverten ur fack  och rengör den under rinnande, varmt vatten. Rengör även röret på vilket sughäverten sätts fast.
2. Sätt tillbaka sughäverten.

Rengöra facket för tvättmedelsbehållaren

- Ta bort tvättmedelsrester och kalkavlagringar från spolmunstyckena i facket för tvättmedelsbehållaren med hjälp av en flaskborste.

⚠ Spola på inga villkor av tvättmaskinen med en vattenslang.

Rengöring av vattentilloppsfiltren

För att skydda vattentilloppsventilerna har maskinen filter.

Dessa filter bör rengöras cirka en gång per halvår. Om vattnet ofta är avstängt kan det bli nödvändigt att göra det oftare.

Rengöring av filtren i tilloppsslangarna

- Stäng vattenkranen.
- Skruva loss tilloppsslangen från kranen.

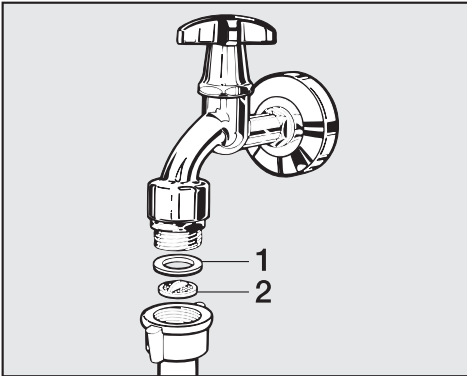

- Dra ut gummipackningen **1**.
- Fatta tag i plastfiltret **2** med t ex en kombi- eller spetstång och dra ut det.
- Rengör plastfiltret.
- Återmontera i omvänd ordning.

Skruva fast förskruvningen ordentligt på vattenkranen och öppna kranen. Om det läcker vatten, dra åt förskruvningen.

Rengöring av filtren i maskinanslutningen

- Lossa försiktigt den räfflade plastmuttern från anslutningen med en tång.

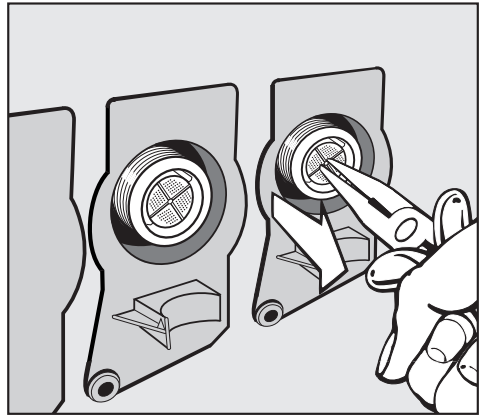

- Dra ut filtret med en spetstång och rengör det. Återmontera i omvänd ordning.

De båda smutsfiltren **måste** återmonteras efter rengöringen.

Hur man klarar av mindre störningar själv

Vad gör man om . . .

Genom att följa nedanstående anvisningar kan man avhjälpa mindre störningar utan att behöva anlita service. De flesta störningar och fel som kan uppstå vid den dagliga användningen kan man åtgärda själv.





Nedanstående tabeller är en hjälp för att finna orsaken till ett fel och åtgärda det. Men beakta följande:

 Reparationer av elektriska apparater får endast utföras av en fackman. Ej fackmässigt utförda reparationer kan innebära allvarlig fara för användaren.

För att snabbare hitta störningar och fel är tabellen indelad i följande avsnitt:

Det går inte att starta ett tvättprogram		
Problem	Orsak	Åtgärd
Displayen är mörk och programväljaren lyser inte.	Tvättmaskinen har ingen ström.	Kontrollera om – tvättmaskinen är elektriskt ansluten – säkringen är hel.
Ingen programstart vid val av programmet <i>Tömning/Centrifugering</i>.	Det moment som måste göras första gången maskinen tas i bruk har inte utförts.	Genomför det <i>första idrifttagandet</i> på det sätt som beskrivs i avsnittet "Första gången tvättmaskinen används".
Displayen är mörk.	Displayen stängs av automatiskt för att spara energi (standby).	Tryck på valfri knapp. Standby avslutas.

Hur man klarar av mindre störningar själv

I displayen visas ett felmeddelande		
Meddelande i displayen	Orsak	Åtgärd ①
 Fel vattenavlopp	<ul style="list-style-type: none">– Vattenavloppet är blockerat.– Avloppsslangen ligger för högt.	<ul style="list-style-type: none">– Rengör avloppsfiltret och avloppspumpen.– Max tillåten pumphöjd är 1 m.
 Fel vattentillopp	Vattentillförseln är spär-rad eller blockerad.	Kontrollera om: <ul style="list-style-type: none">– Vattenkranen är tillräckligt öppen.– Tilloppsslangen är böjd.
 Tekniskt fel	En defekt föreligger.	Starta programmet en gång till. Om felmeddelandet visas på nytt, kontakta Miele service.
 Fel desinfektionstemp. underskriden	Under desinfektionsprogrammet uppnåddes inte den temperatur som krävs.	Tvättmaskinen har inte genomfört desinfektionen på vederbörligt vis. Starta om programmet.

① För att ta bort ett felmeddelande, tryck på OK-knappen för att bekräfta.

Hur man klarar av mindre störningar själv

Allmänna problem med tvättmaskinen		
Problem	Orsak	Åtgärd
Tvättmaskinen skakar under centrifugeringen.	Maskinfötterna står inte plant och är inte åtdragna.	Rikta tvättmaskinen och dra åt maskinfötterna.
Det hörs ovanliga ljud vid tömningen.	Inget fel! Ljudet i slutet av tömningen beror på att pumpen "suger luft".	
Större rester tvättmedel stannar kvar i tvättmedelslådan.	Otillräckligt vatten-tryck.	Rengör vattentilloppsfiltren i tilloppsslangarna.
	Pulvertvättmedel i kombination med avhärtningsmedel tenderar att klibba.	Rengör tvättmedelslådan och tillsätt i fortsättningen först tvättmedel och sedan avhärtningsmedel i facket.
Allt sköljmedel spolats inte in eller så blir det för mycket vatten kvar i facket ☹.	Sughäverten sitter förmodligen inte riktigt eller så är den igen-satt.	Rengör sughäverten (se avsnittet "Rengöring och skötsel" under "Rengöring av tvättmedelsbehållaren").
I displayen visas ett främmande språk.	Under "Menyn Inställningar" "Språk" har ett annat språk valts.	Ställ in det vanliga språket. Flaggsymbolen fungerar som hjälp.

Hur man klarar av mindre störningar själv

Otillfredsställande tvättresultat		
Problem	Orsak	Åtgärd
Tvätten blir inte ren med flytande tvättmedel.	Flytande tvättmedel innehåller inte blekmedel. Därför går inte alla fläckar bort, t ex frukt-, kaffe- eller tefläckar.	<ul style="list-style-type: none">– Använd pulvertvättmedel som innehåller blekmedel.– Fyll på fläckborttagningsmedel i facket  och flytande tvättmedel i en doseringsboll.– Blanda aldrig flytande tvättmedel och fläckborttagningsmedel i tvättmedelsbehållaren.
Det sitter kvar grå elastiska partiklar på de tvättade plaggen.	Tvättmedelsdoseringen är för låg. Tvätten var starkt smutsad med fett (olja, salvor).	<ul style="list-style-type: none">– Tillsätt antingen mer tvättmedel eller använd flytande tvättmedel.– Låt tvättmaskinen köra ett tvättprogram i 60 °C med flytande tvättmedel utan tvätt före nästa tvättomgång.
Det sitter vita tvättmedelsliknande partiklar på de tvättade plaggen.	Tvättmedlet innehåller beståndsdelar (zeoliter) för avhärdning av vatten och är inte vattenlösliga. Dessa har fastnat på plaggen.	<ul style="list-style-type: none">– Försök ta bort resterna med en borste när plaggen har torkat.– Tvätta fortsättningsvis mörka textilier med tvättmedel utan zeoliter. Flytande tvättmedel innehåller vanligtvis inte zeoliter.
Textilier med svåra fettfläckar blir inte helt rena.	<ul style="list-style-type: none">– Välj ett program med förtvätt. Förtvätta med flytande tvättmedel.– Fortsätt att använda vanligt pulvertvättmedel till huvudtvätten. <p>Tvätta särskilt smutsiga textilier (t ex skyddskläder) med särskilda tvättmedel med fettlösande egenskaper. Rådfråga en återförsäljare för rekommendation av speciella tvätt- och rengöringsmedel.</p>	

Hur man klarar av mindre störningar själv

Luckan kan inte öppnas med knappen *Lucka*.

Orsak	Åtgärd
Tvättmaskinen har ingen ström.	Kontrollera om – tvättmaskinen är elektriskt ansluten, – säkringen är hel.
Strömavbrott	Öppna luckan enligt beskrivningen i nästa avsnitt.
Luckan är inte riktigt stängd.	Tryck kraftigt på låssidan på luckan och tryck därefter på knappen <i>Lucka</i> .
Det finns fortfarande vatten i trumman och tvättmaskinen kan inte pumpa ut det.	Kontrollera om avloppssystemet är blockerat. Rengör avloppssystemet som beskrivs i följande avsnitt.

Som skydd mot skållning kan luckan inte öppnas om vattentemperaturen överstiger 55°C.

Hur man klarar av mindre störningar själv

Öppna luckan vid igensatt avlopp och/eller strömavbrott

⚠ Bryt strömmen till maskinen.

På insidan av panelen framför tvättmedelsbehållaren finns en lucköppnare för avloppssystemets lucka.

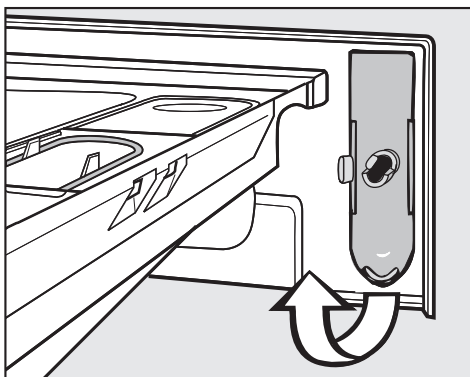

■ Ta loss öppnaren.

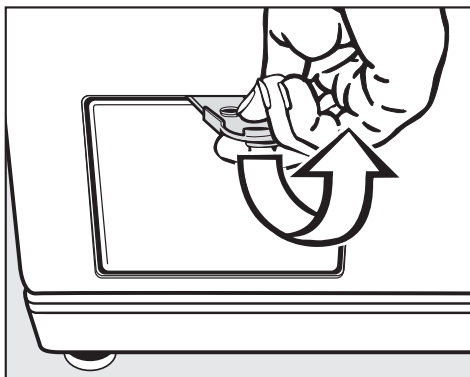

■ Öppna luckan till avloppssystemet.

... för modeller med avloppsfilter

När avloppet är igensatt kan en större mängd vatten (**max 30 l**) befinna sig i maskinen.

⚠ Se upp! Om ett tvättprogram genomförts med hög temperatur strax innan finns risk för skållning!

■ Ställ en behållare under luckan.

Skruva inte ut avloppsfiltret helt.



■ Lossa avloppsfiltret tills det rinner ut vatten.

Avbryta uttrinnande vatten:

■ Skruva fast avloppsfiltret.

Hur man klarar av mindre störningar själv

När det inte längre rinner ut vatten:

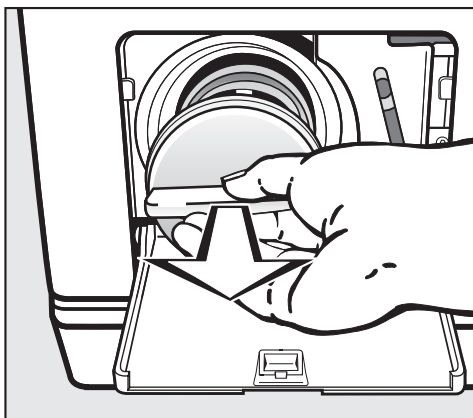

- Skruva ut avloppsfiltret helt.
- Rengör avloppsfiltret grundligt.

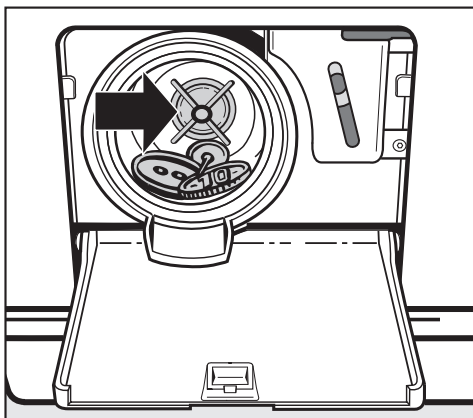

- Kontrollera om pumpvingen kan snurra runt. Om den snurrar trögt kan främmande föremål (knappar, mynt etc) eller ludd vara fastklämda. Avlägsna dem och rengör inuti.
- Sätt tillbaka avloppsfiltret och skruva fast det.

⚠ Om avloppsfiltret inte sätts tillbaka och skruvas fast rinner det ut vatten ur maskinen.

Öppna maskinens lucka

⚠ Kontrollera alltid att trumman har stannat innan tvätten plockas ut. Sticker man in handen i en roterande trumma kan det inträffa olyckor med svåra kroppsskador.

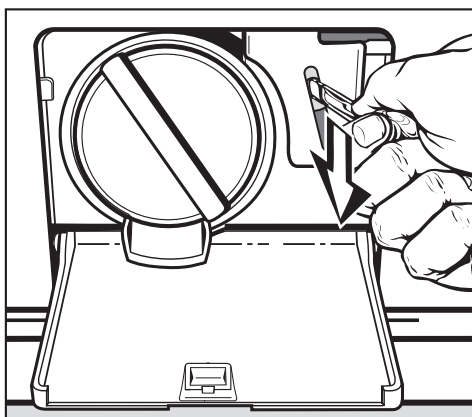

- Pressa ned nödöppnaren t ex med ett skedskaft. Luckan öppnas.

Hur man klarar av mindre störningar själv

... för modeller med avloppsventil

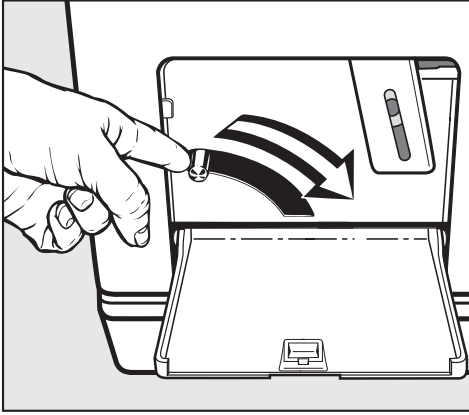

- Tryck ned spaken för nödtömning och håll den nedtryckt tills det inte längre rinner ut vatten.

Öppna maskinens lucka

⚠ Kontrollera alltid att trumman har stannat innan tvätten plockas ut. Sticker man in handen i en roterande trumma kan det inträffa olyckor med svåra kroppsskador.

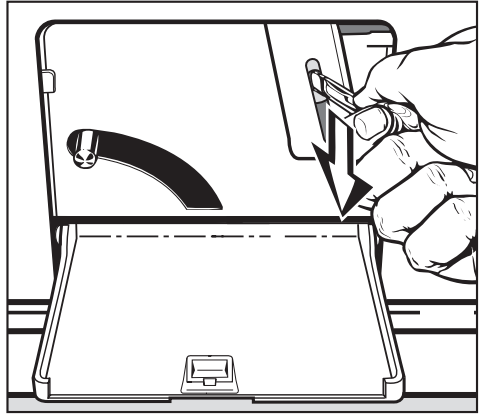

- Pressa ned nödöppnaren t ex med ett skedskaf. Luckan öppnas.

Miele service

Reparationer

Om det uppstår fel som man själv inte kan åtgärda, var god kontakta:

- Närmaste återförsäljare eller
- Miele service. Auktoriserade serviceverkstäder kan nås på telefonnummer 077 077 00 20. Se även Miele's hemsida: www.miele.se

Vid kontakt med service, var god uppgi alltid produktens maskinmodell (typ) och maskinnummer. Båda uppgifterna finns på typskylten på insidan av luckan, ovanför luckglaset.

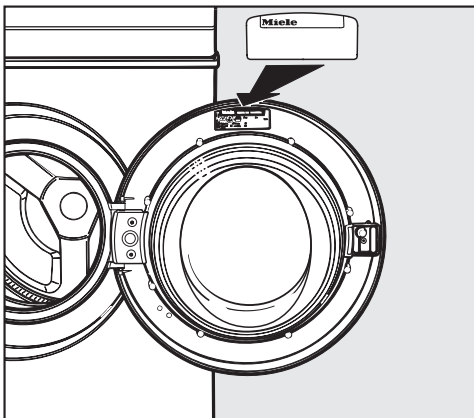

Optiskt gränssnitt PC

Det optiska gränssnittet **PC** används av Miele service som kontroll- och överföringspunkt (bl a för Update-funktionen).

Med Update-funktionen kan man genomföra framtida programuppdateringar som kan vara nödvändiga t ex på grund av nya krav på tvätt- och sköljresultat.

Miele kommer att informera om aktuella ändringar i god tid.

Extra tillbehör

Till denna tvättmaskin finns det extra tillbehör som kan köpas hos Miele's återförsäljare eller hos Miele's reservdelsavdelning.

Översiktsbild framsida

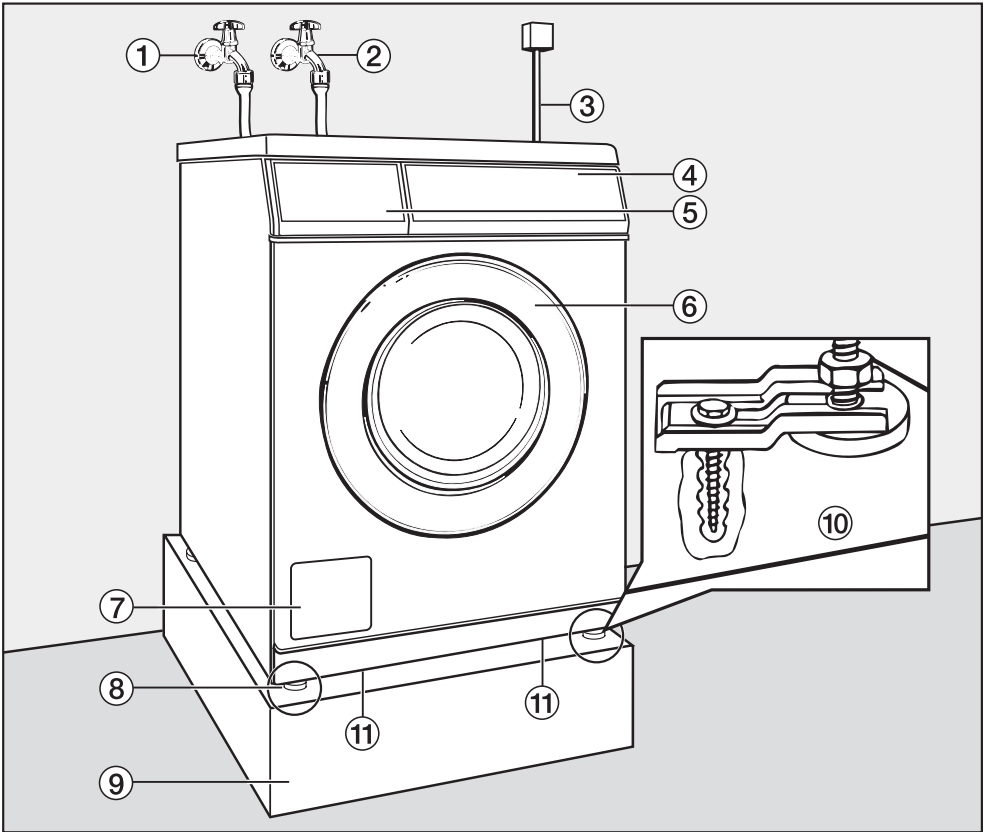

- ① Tillopps slang kallt
- ② Tillopps slang varmt*
- ③ Elanslutning
- ④ Manöverpanel
- ⑤ Tvättmedelsbehållare
- ⑥ Lucka
- ⑦ Lucka för avloppsfilter och avloppspump resp. avloppsventil och nödöppnare
- ⑧ Höjdjusterbara fötter
- ⑨ Sockel
- ⑩ Spännjärn (för sockel)
- ⑪ Grepplist för transport

* beroende på modell

Uppställning och anslutning

Översiktsbild baksida

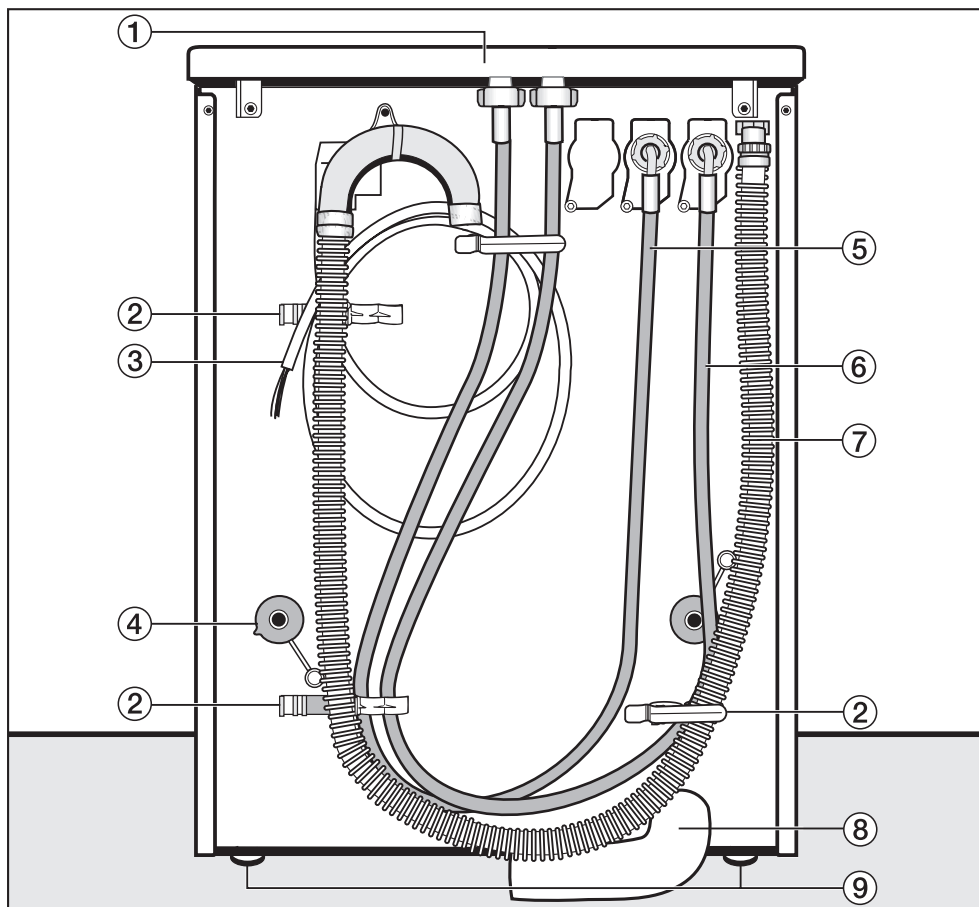

① Utskjutande topplock med greppmöjlighet vid transport

② Hållare för:

- Tilloppsslang
- Avloppsslang
- Avlägsnad transportsäkring

③ Elanslutningskabel

④ Transportsäkring

⑤ Tilloppsslang (kallvatten)

⑥ Tilloppsslang (varmvatten)*

⑦ Avloppsslang vid avloppspumpen

⑧ Avloppsslang vid avloppsventilen

⑨ Höjddjusterbara fötter

* beroende på modell

Tvättmaskinen kan inte installeras under en bänk.

Montering på sockel

Det är möjligt att ställa tvättmaskinen på en stålsockel*, öppen eller sluten, samt på en betongsockel.

- Säkra tvättmaskinens båda främre fötter med de bifogade spännjärnen vid uppställning på en stål- eller betongsockel.
- Beakta den bifogade monteringsanvisningen.

Tvätt-torkpelare

Tvättmaskinen kan monteras som en tvättpelare tillsammans med en Miele torktumlare. För denna installation krävs en byggsats* (WTV).

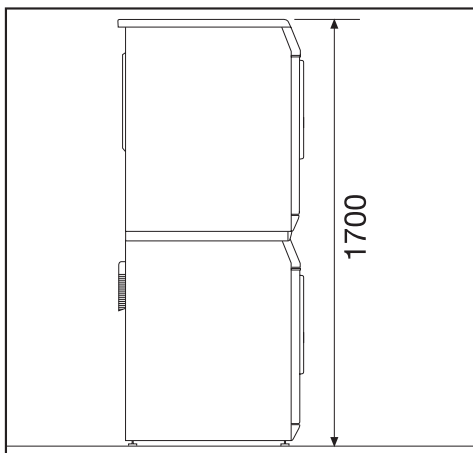

Byggsatsen bör monteras av en av Miele auktoriserad verkstad.

Återmontera topplocket

Om topplocket har demonterats för tvättpelarmontering, kontrollera vid återmontering att topplocket sitter fast ordentligt på de bakre hållarna. Annars är det inte säkert att flytta tvättmaskinen.

Betal-/bokningssystem

Tvättmaskinen kan utrustas med ett betal-/bokningssystem.*

Den nödvändiga omprogrammeringen av tvättmaskinen får endast utföras av Miele service eller Miele's återförsäljare.

Anordningar som automatiskt stänger av tvättmaskinen (t ex tidur) får inte installeras. Tvättmaskinen måste vara ansluten till elnätet för att luckan ska kunna öppnas.

Den bifogade klisteretiketten med följande text ska sättas upp i närheten av tvättmaskinen: "Denna tvättmaskin måste vara ansluten till elnätet för att luckan ska kunna öppnas. Använd inte våld för att öppna luckan."

Alla delar markerade med * kan köpas/beställas hos Miele's återförsäljare eller Miele's reservdelsavdelning.

Uppställning och anslutning

Uppställningsyta

⚠ Placera inte maskinen i omedelbar närhet till eller direkt ovanför öppna golvbrunnar eller öppna avloppsrännor. Inträngande fukt kan skada elektriska komponenter.

Betonggolv är det lämpligaste underlaget. Det ger inte upphov till vibrationer under centrifugeringen, vilket trägolv och golv med mjuk beläggning kan göra.

⚠ Vid uppställning på en befintlig sockel (betongsockel eller murad sockel) **måste** tvättmaskinen säkras med spännjärn. Annars finns risken att tvättmaskinen faller från sockeln vid centrifugering.

- Ställ tvättmaskinen lodrätt och stabilt.
- Placera inte tvättmaskinen på mjukt underlag eftersom maskinen då vibrerar under centrifugeringen.

Vid träbalkskonstruktion på uppställningsplatsen:

- Ställ maskinen på en plywoodskiva (minst 70x60x3 cm). Skivan bör täckas av så många balkar som möjligt och skruvas fast i dessa.

Tvättmaskinen bör placeras i ett hörn. Där står den stabilast.

Uppställning av tvättmaskinen

Använd de främre grepplisterna och den bakre delen av det utskjutande topplocket vid transport av tvättmaskinen från förpackningen till uppställningsplatsen.

⚠ Maskinens fötter och uppställningsytan måste vara torra, annars uppstår risken att maskinen glider under centrifugering.

Avlägsna transportsäkringen

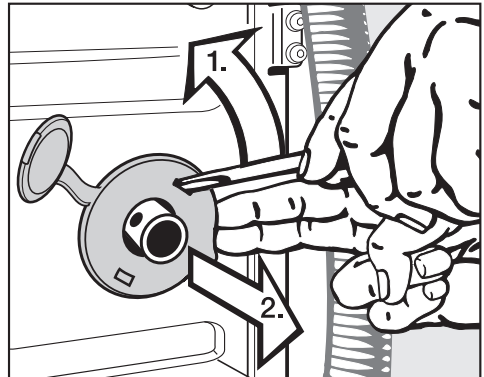

- Avlägsna vänster och höger transportsäkring.

1. Lossa transportsäkringen med hjälp av en skruvmejsel.
2. Ta bort transportsäkringen.

Uppställning och anslutning

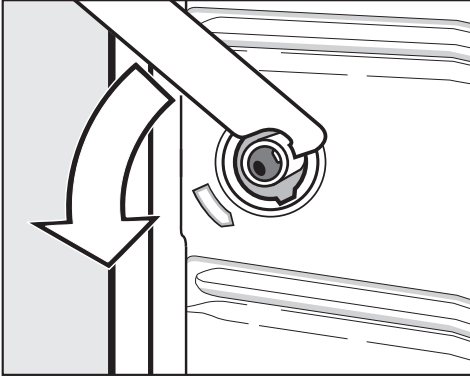

- Vrid den vänstra transportsäkringen 90° med den bipackade nyckeln och

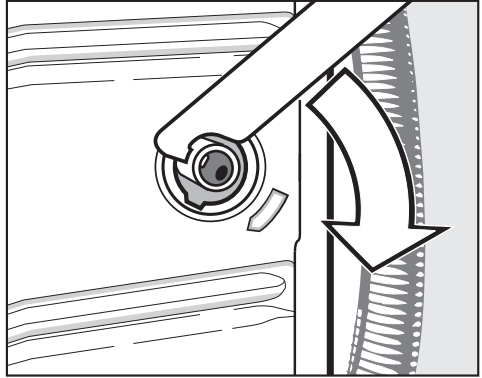

- Vrid den högra transportsäkringen 90° och

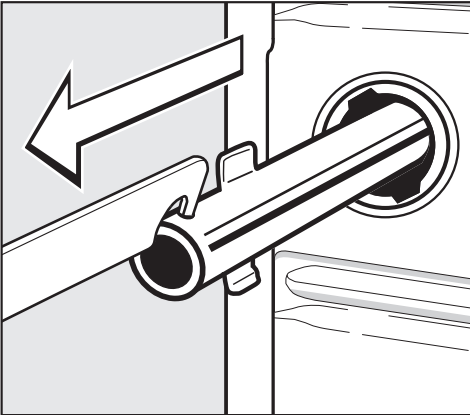

- dra ut transportsäkringen.

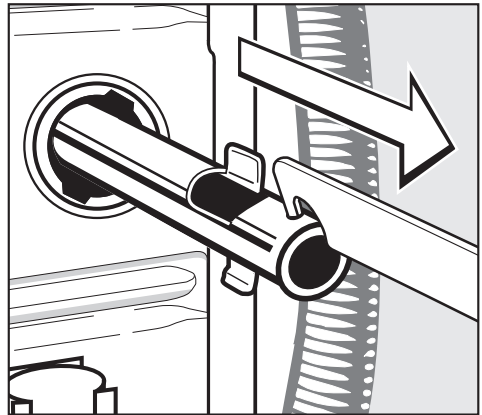

- dra ut transportsäkringen.

Uppställning och anslutning

⚠ Förslut hålen där transportsäkringarna har suttit! Om hålen inte försluts finns risk för skador.

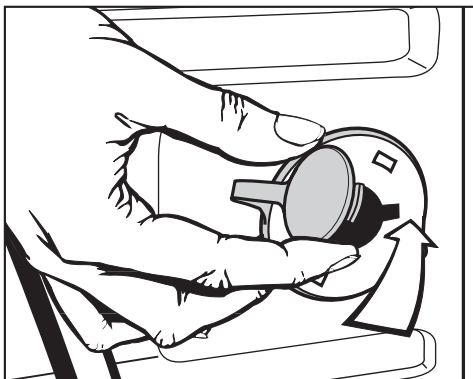

⚠ Tvättmaskinen får inte transporteras utan transportsäkring. Spara transportsäkringarna. Den måste återmonteras innan tvättmaskinen ska transporteras (t ex vid flytt).

Montera transportsäkringarna

Monteringen av transportsäkringarna sker i omvänd följd.

- Förslut hålen med transportsäkringarna och de pluggarna som är fästa på dessa.

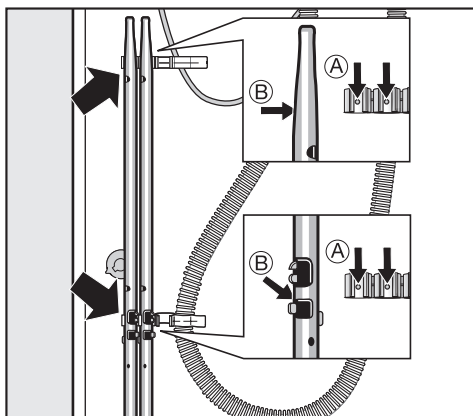

- Fäst transportsäkringarna på baksidan av tvättmaskinen. Beakta att hålen (B) sätts på pluggarna (A).

Uppställning och anslutning

Rikta tvättmaskinen

Tvättmaskinen måste stå lodrätt och jämnt på alla fyra fötter för att fungera optimalt.

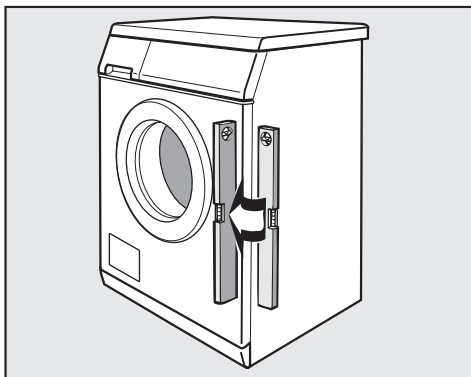

Om maskinen inte står lodrätt ökar vatten- och elförbrukningen. Dessutom kan maskinen börja vandra.

Skruva ut fötterna och låsa fast maskinen

Tvättmaskinen riktas genom justering med de fyra skruvföterna. Vid leverans är alla fötter iskruvade.

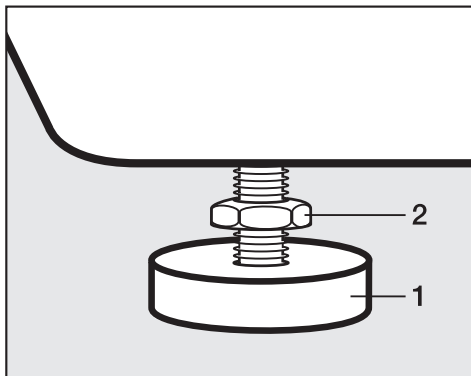

- Lossa låsmuttern **2** genom att vrida den medurs med den bipackade nyckeln. Skruva ut låsmuttern **2** tillsammans med foten **1**.
- Använd vattenpass för att kontrollera att maskinen står lodrätt.
- Håll fast foten **1** med en lämplig tång. Skruva åt låsmuttern **2** mot höljet med nyckeln.

 Alla fyra låsmuttrar måste vara hårt åtdragna. Kontrollera också att de fötter som inte skruvades ut sitter fast. Annars kan maskinen börja vandra.

Uppställning och anslutning

Vattenanslutning

Kallvattenanslutning

Tvättmaskinen får anslutas utan åter-sugningsskydd till dricksvattenledning eftersom den är byggd enligt DIN-norm.

Flödestrycket måste vara minst 100 kPa och får inte överstiga 1 000 kPa övertryck. Överstiger trycket 1 000 kPa måste en tryckreduceringsventil monteras.

För anslutning erfordras en vattenkran med 3/4" förskruvning. Om sådan inte finns måste tvättmaskinen installeras till dricksvattenledningen med reducernippel som medföljer vid leverans av behörig installatör.

 Förskruvningen står under vattenledningstryck. Kontrollera därför att anslutningen är tät genom att försiktigt öppna vattenkranen. Korrigera i förekommande fall tätningens placering och förskruvningen.

Tilloppsslangen (kallt - blå markering) är **inte** lämplig för varmvattenanslutning.

Skötsel

Vid byte av slang ska endast Miele originalslang som klarar av ett tryck på över 7 000 kPa användas.

De båda smutsfiltren - det ena i den fria änden på tilloppsslangen och det andra i maskinanslutningen till vattentilloppsventilen - får inte avlägnas till skydd för vattentilloppsventilen.

Tillbehör slangförlängning

Som extra tillbehör finns 2,5 och 4,0 m långa slangar att beställa hos Miele's reservdelsavdelning.

Varmvattenanslutning (ej standard i Sverige)

För att den elektriska energiförbrukningen vid drift med varmvatten skall vara så låg som möjligt kan maskinen anslutas till en varmvattenringledning. Varmvattentemperaturen i kranen får ej överskrida 70°C.

Så kallade "Stickledningar" (enkelledningar till varmvattenberedare) innebär att vattnet i ledningen kyls ned om maskinen inte ständigt är i drift. För att värma upp vattnet behövs då mer energi. För varmvattenanslutning gäller samma villkor som för kallvattenanslutning.

Tilloppsslangen (varmt - röd markering) ansluts till vattenkranen.

Maskinen kan inte enbart anslutas till en varmvattenledning.

För att installera tvättmaskinen till kall- och varmvatten måste en varmvattenslang monteras och elektroniken programmeras om. Omkopplingen får endast utföras av en behörig elektriker eller Miele service.

Uppställning och anslutning

Vattenavlopp

Avloppsventil

Maskinen töms på vatten med hjälp av en motordriven avloppsventil. Via en vanlig vinkelanslutning (innerdiameter 70 mm) kan vattenavloppet anslutas till uppställningsplatsens avlopp (brunn med vattenlås).

Avloppspump

Vattnet pumpas ut genom en avloppspump med 1 m pumphöjd. För att inte hindra vattenavloppet måste avloppsslangen läggas utan veck. Kröken vid slangens ände är vridbar och kan vid behov tas av.

Möjligheter att placera avloppsslangen:

1. Upphängning i tvätt- eller avloppsho:

Observera:

- Se till att avloppsslangen inte glider iväg.
- Om vattnet töms i en tvättho måste det rinna ut tillräckligt snabbt. Annars kan vattnet rinna över eller sugas tillbaka in i tvättmaskinen.

2. Anslutning till avloppsrör i plast med gumminippel (vattenlås krävs inte).

3. Anslutning till tvättho med gumminippel.

4. Avlopp i golvbrunn.

Slangen kan vid behov förlängas upp till 5 m. Tillbehör finns att köpa hos Miele's återförsäljare eller Miele service.

För avloppshöjder över 1 meter (upp till 1,6 meters maximal pumphöjd) kan du köpa en utbytesavloppspump hos Miele's återförsäljare eller hos Miele's reservdelsavdelning.

Elanslutning

Tvättmaskinen har en anslutningskabel utan stickpropp. Anslutningen sker till 3N AC 400V 50 Hz och får endast utföras av en fackman.

Anslutningen måste utföras enligt gällande säkerhetsföreskrifter.

Jordfelsbrytare rekommenderas.

Jordfelsbrytaren ska vara av typ A enligt DIN VDE 0664 .

Uppgifter om anslutningseffekt och säkring finns på typskylten. Jämför uppgifterna på typskylten med dem som gäller för elnätet.

Vid fast anslutning måste strömmen kunna brytas allpoligt på uppställningsplatsen.

Nyinstallation, ändring i anläggningen eller kontroll av skyddsjorden får endast utföras av behörig elektriker.

 Om maskinen ska ställas in på en annan typ av spänning måste omkopplingsanvisningen på kopplingsschemat på insidan av tvättmaskinen beaktas. Omkopplingen får endast utföras av behörig elektriker eller Miele service.

 Anordningar som automatiskt stänger av tvättmaskinen (t ex tidur) får inte installeras. Tvättmaskinen måste vara ansluten till elnätet för att luckan ska kunna öppnas.

Tekniska data

Höjd	850 mm
Bredd	595 mm
Djup	725 mm
Djup med öppen lucka	1120 mm
Vikt	107 kg
Maximal golvbelastning	2778 Newton (ca 278 kg)
Kapacitet	6,5 kg torr tvätt
Anslutningsspänning	se typskylt
Anslutningseffekt	se typskylt
Säkring	se typskylt
Ljudeffektnivå vid centrifugering	< 70 dB(A)
Minimalt flödestryck	100 kPa (1 bar)
Maximalt flödestryck	1000 kPa (10 bar)
Tilloppsslangens längd	1,55 m
Anslutningskabelns längd	2,00 m
Maximal pumphöjd (avloppspump)	1,00 m
LED ljusemitterande lysdioder	klass 1
CE-godkänd	se typskylt

Inställningar för ändring av standardvärden

I menyn "Inställningar" kan tvättmaskinens elektronik anpassas till olika krav.

Enligt leveransutförande

– kan en del inställningar visas vilka i sin tur kan ändras av alla användare (*Menyn Inställningar* )

eller

– kan alla inställningar vara spärrade med en pinkod på driftansvarigs nivå (*Menyn Inställningar/Driftansvarigs nivå*).

Vid frågor, vänd dig till Miele service.

Menyn "Inställningar" 🏠

Öppna menyn *Inställningar*.

- 1 Vrid programväljaren till *Stopp*.
Grundmenyn visas.

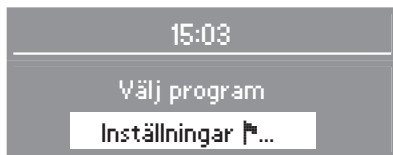

- 2 Tryck på *OK*-knappen.
- 3 Ni är nu i menyn *Inställningar*.

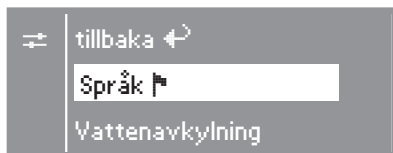

- 4 Välj önskad inställning med hjälp av knapp – och + och bekräfta med *OK*-knappen.

Avsluta menyn "Inställningar"

- Välj *tillbaka* och bekräfta. Displayen växlar till startmenyn.

Språk 🏠

Displayen kan visa olika språk.

I undermenyn *Språk* kan man ändra det språk som visas.

Flaggan efter ordet *Språk* fungerar som hjälp ifall ett språk är inställt som man inte förstår.

Den inställda språket markeras med en bock.

Den ändrade inställningen gäller nu för det aktuella tvättprogrammet. När programmet är avslutat växlar displayen

tillbaka till det språk som är inställt i menyn *Inställningar/Användarnivå*.

Vattenavkyllning

I slutet av huvudtvätten rinner det in extra vatten in i trumman för att kyla ned tvättvattnet.

Avkyllningen av tvättvattnet genomförs vid val av en tvättemperatur över 70°C.

Avkyllningen av tvättvattnet bör aktiveras:

- om avloppsslangen leds till ett handfat eller en golvbrunn för att förebygga risk för skållning.
- i fastigheter vars avloppsrör inte uppfyller kraven i DIN 1986.

Avkyllningen av tvättvattnet är aktiverad vid leverans.

Tid

Man kan välja om tiden skall visas i 24- eller 12-timmars rytm och om klockan skall visas eller inte. Sedan ställs den aktuella tiden in.

Om man väljer att inte visa klockan kan timern endast visas för senare start (24-tim).

Ställa in timrytm

- Välj önskad timrytm och bekräfta.

Displayen växlar till att visa klockan.

Ställa klockan

- Ställ in aktuell timme med hjälp av knapp **-** och **+** och bekräfta med *OK*-knappen. Nu kan minuterna ställas in. Displayen växlar till menyn *Inställningar*.

Kontrast

Displayens kontrast kan ställas in på tio olika nivåer.

Vid leverans är nivå 4 inställd.

Kontrasten ställs in direkt när de olika nivåerna väljs.

Ljusstyrka

Displayens ljusstyrka kan ställas in på tio olika nivåer.

Vid leverans är nivå 5 inställd.

Ljusstyrkan ställs in direkt när de olika nivåerna väljs.

Menyn "Inställningar"

Stand by

Displayen blir mörk efter 10 minuter och knappen *Start* blinkar långsamt för att spara energi.

Det finns två olika inställningar att välja mellan:

till

Stand by kopplas in:

- Om inget program väljs när maskinen kopplats in.
- Efter programstart.
- Efter avslutat program.

Ej i pågående program (fabriksinställning)

Stand by kopplas in:

- Om inget program väljs när maskinen kopplats in.

Genom aktivering av programväljaren eller en knapp kopplas displayen in igen.

Memory

Om en tillvalsfunktion väljs till ett tvättprogram eller den förinställda temperaturen eller centrifugeringsvarvtalet ändras, sparar maskinen denna inställning när programmet startar.

När tvättprogrammet väljs på nytt visar tvättmaskinen de sparade komponenterna.

Memory-funktionen är avstängd vid leverans.

Menyn Inställningar/Användarnivå

Menyn Inställningar/Användarnivå måste frisläppas av Miele service.

Menyn *Inställningar* (förutom Språk) är spärrad mot oönskad användning med hjälp av en kod.



- Välj Användarnivå och bekräfta.

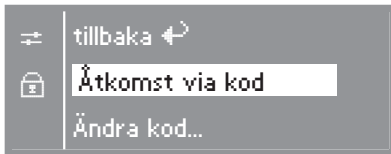

- Välj Ange kod och bekräfta.

Ange kod

Maskinen uppmanar nu till att ange en tresiffrig kod. Vid leverans är koden:

0 0 0.



- Med knapp + kan den första siffran anges. Bekräfta siffran med OK-knappen. Nu kan den andra siffran anges.

- Upprepa momentet tills alla tre siffror är angivna.
- Tryck på OK-knappen efter inmatning av siffrorna.

Följande visas i displayen:

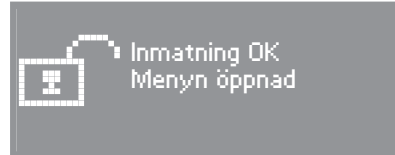

Ni befinner er nu på användarnivån. Det är möjligt att här ändra alla tidigare beskrivna och följande inställningar.

Ändra koden för att skydda inställningarna mot oönskad användning.

Menyn Inställningar/Användarnivå

Språk

Displayen kan visa olika språk.

Via undermenyn *Språk* kan det permanent inställda språket väljas.

- Välj önskat språk och bekräfta.

Driftansvarigs nivå

Koden för tillgång till driftansvarigs nivå kan ändras.

- Ange den gamla koden.
- Ange en ny kod.

När den nya koden bekräftats kommer man till början av menyn *Inställningar*.

Mängdautomatik

När mängdautomatiken är frångöpt genomförs programförloppet för maximal tvättmängd.

Vid leverans är funktionen inkopplad.

Vatten förtvätt*

Det är möjligt att välja vattentypen för förtvätten (ej för programmen *Ylle* och *Gardiner*). Varmvattentilloppet tillåts endast vid en tvättemperatur över 30°C.

Vid leverans är vattentypen inställd på *kallt*.

Vatten huvudtvätt*

Det är möjligt att välja vattentypen för huvudtvätten (ej för programmen *Ylle* och *Gardiner*). Varmvattentilloppet tillåts endast vid en tvättemperatur över 30°C.

Vid leverans är vattentypen inställd på *kallt*.

Vatten sköljning*

Det är möjligt att välja vattentypen för sköljning i programmen *Vit-/Kulörtvätt* och *Strykfri tvätt*. Varmvattentilloppet tillåts endast vid en tvättemperatur över 50°C.

Vid leverans är vattentypen inställd på *kallt*.

* I Sverige levereras maskinerna för anslutning till enbart kallvatten.

Lågt vattentryck

Denna inställning kan aktiveras vid permanent lågt vattentryck (under 100 kPa) för att säkerställa ett felfritt vattentilllopp.

Vid leverans är denna funktion frånkopplad.

Nivå Vit-/Kulörtvätt

I programmet *Vit-/Kulörtvätt* kan man höja vattennivån för huvudtvätten.

Vid leverans är funktionen "blockparameter" vald (vattennivån enligt fabriksinställning).

Nivå Strykfritt

I programmet *Strykfritt* kan man höja vattennivån för huvudtvätten.

Vid leverans är funktionen "blockparameter" vald (vattennivån enligt fabriksinställning).

* I Sverige levereras maskinerna för anslutning till enbart kallvatten.

Temperatur förtvätt

I programmen *Vit-/Kulörtvätt* och *Fett +* kan man välja temperatur för förtvätten.

Vid leverans är funktionen "blockparameter" vald (temperaturen enligt fabriksinställning).

Tvättid förtvätt

Tvättiden för förtvätten kan förlängas.

Vid leverans är funktionen "blockparameter" vald (tvättiden enligt fabriksinställning).

Tvättid V/K

I programmet *Vit-/Kulörtvätt* kan man förlänga tvättiden för huvudtvätten.

Vid leverans är funktionen "blockparameter" vald (tvättiden enligt fabriksinställning).

Menyn Inställningar/Användarnivå

Tvättid strykfritt

I programmet *Strykfritt* kan man förlänga tvättiden för huvudtvätten.

Vid leverans är funktionen "blockparameter" vald (tvättiden enligt fabriksinställning).

Förtvätt

I programmen *Vit-/Kulörtvätt* och *Strykfri tvätt* kan förtvätten kopplas till permanent.

Om förtvätt valts *permanent* lyser kontrollampen på knappen för Förtvätt.

Vid leverans är funktionen *Menyurval* aktiv.

Lista specialprogram

Programurvalet kan kompletteras med ytterligare specialprogram.

Valmöjlighet 1: Programmen *Mini*, *Skjortor*, *Stärkning*, *Kuddar*, *Outdoor* och *Impregnering* visas. (fabriksinställning).

Valmöjlighet 2: I tillägg till valmöjlighet 1 erbjuds *Intensiv tvätt*.

Valmöjlighet 3: Förutom de program som anges i valmöjlighet 1 erbjuds även *Städning*, *Städning +* och *Fett*.

Valmöjlighet 4: Förutom de program som anges i valmöjlighet 1 erbjuds även *Fett* och *Fett +*.

Valmöjlighet 5: Förutom de program som anges i valmöjlighet 1 erbjuds även *Handdukar kort*, *Handdukar +* och *Capser*.

Valmöjlighet 6: Förutom de program som anges i valmöjlighet 1 erbjuds även *Kem-term. des.* (kemisk-termisk desinfektion 20min 60°C).

⚠ Om program för desinfektion används i tvättmaskinen, **måste** tvättmaskinen anslutas till minst två faser.

Hygien

Om ett program under 60°C har använts visas i anslutning till detta en uppmaning att starta programmet *Hygien*.

Vid leverans är denna funktion frånkopplad.

Sköljning V/K

I programmet *Vit-/Kulörtvätt* kan man ändra antalet sköljgångar.

2 sköljgångar (fabriksinställning)
3 sköljgångar
4 sköljgångar
5 sköljgångar

Sköljning strykfritt

I programmet *Strykfri tvätt* kan man ändra antalet sköljomgångar.

- 2 sköljomgångar (fabriksinställning)
- 3 sköljomgångar
- 4 sköljomgångar

Extern dosering

Tvättmaskinen är konstruerad för anslutning till externa doseringssystem. För aktivering av ett externt doseringssystem måste inställningar göras på maskinen.

Vid leverans är funktionen frånkopplad.

Försköljning V/K

I programmet *Vit-/Kulörtvätt* kan en försköljning av tvätten aktiveras.

Vid leverans är funktionen frånkopplad.

Avsluta menyn "Inställningar"

- Välj *tillbaka* och bekräfta. Displayen växlar till startmenyn.

Försköljning strykfritt

I programmet *Strykfri tvätt* kan en försköljning av tvätten aktiveras.

Vid leverans är funktionen frånkopplad.

Centrifugering gratis

Om ett betal-/bokningssystem är ansluten kan programmet Centrifugering frikopplas (kostnadsfritt).

Vid leverans är funktionen frånkopplad.



Miele AB
Industrivägen 20, Box 1397
171 27 Solna

Miele AB
Lisa Sass gata 1
422 53 Hisings Backa

Tel 08-562 29 000
Fax 08-562 29 209
Serviceanmälan: 077 077 00 20

Internet: www.miele.se

Reservation för ändringar/4708

M.-Nr. 07 110 710 / 02

